

CPCD 60/70 /80/100 QC1K2-X



让世界更合力
EMPOWER THE WORLD



安徽合力股份有限公司
ANHUI HELI CO., LTD.

地址 / 中国 合肥方兴大道668号
Add / No.668, FangXing Road, Hefei, China
邮编 (Post Code) / 230000

客服热线 (Customer Service Hotline) / 4001-600761
服务电话 (Service Tel) / +86-551-63689000,63648005

*本公司保留更改产品设计和规格的权利，恕不另行通知。

6-10 t
K2系列进箱专用车

行稳致远

拳重若轻



节能环保



全车标配LED灯, 节能、高亮度、寿命长

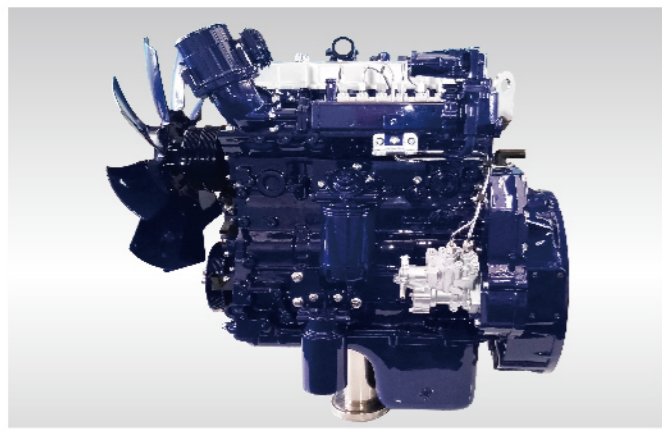

全柴四缸机、博世共轨、动力强劲

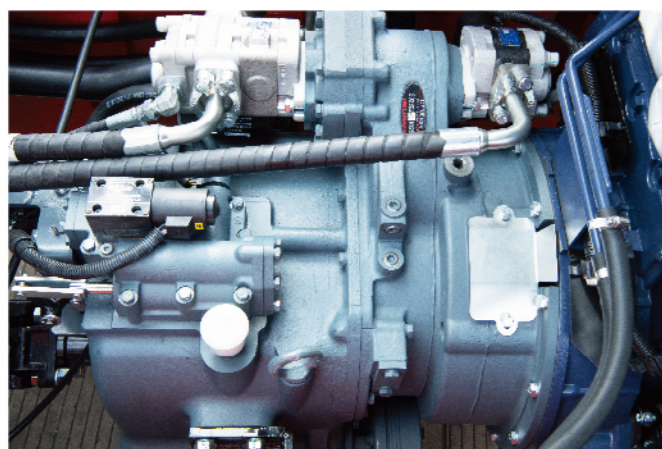

采用负载敏感+双泵合流技术, 整车能耗降低10%



终端功能合二为一, 即可实时在线监控排放, 也支持FICS车联网数据采集

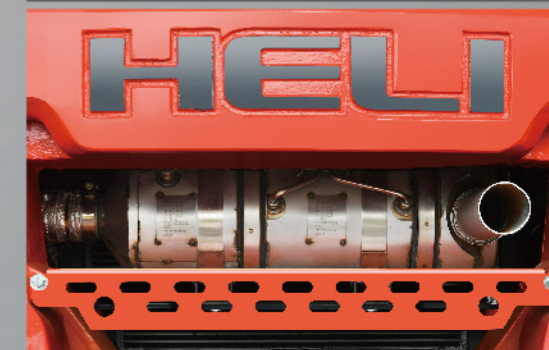

采用EGR+DOC+DPF主流技术路线, 排放符合HJ1014标准。

安全可靠



合力自主研发的变速箱, 历经近30年的技术革新和市场验证。

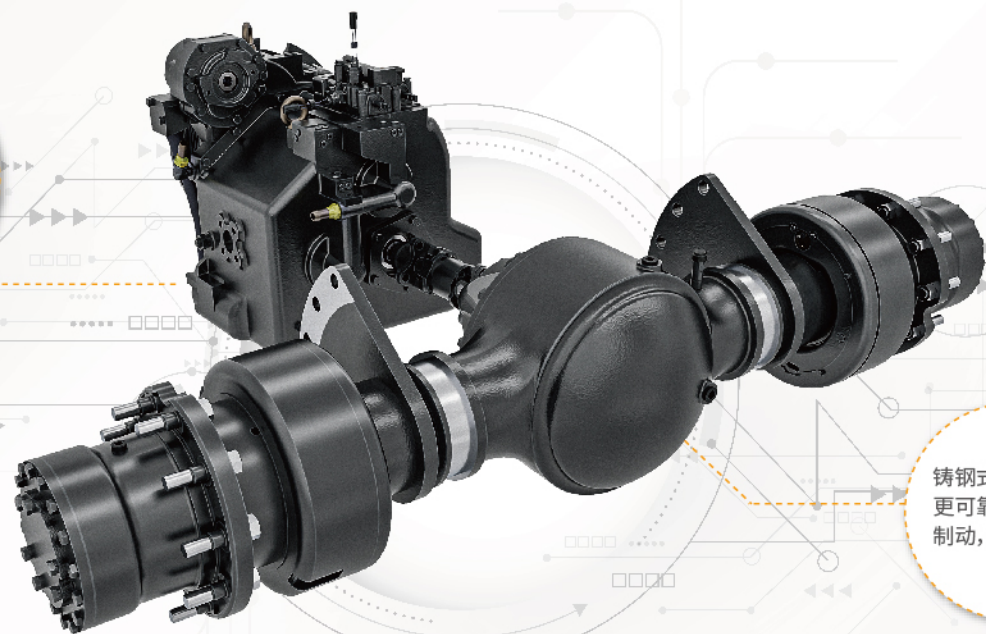

铸钢式桥壳, 结构更可靠; 标配鼓式制动, 湿式桥可选。



淋雨试验



护顶架冲击试验

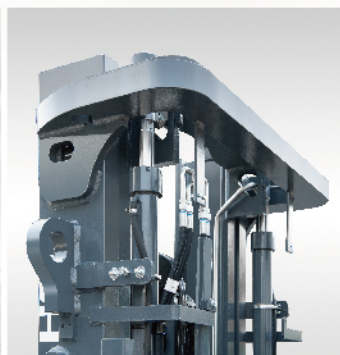

加强型横梁, 提升刚度和强度



标配转向油缸保护套, 铸造式转向轮毂在恶劣工况下更加可靠

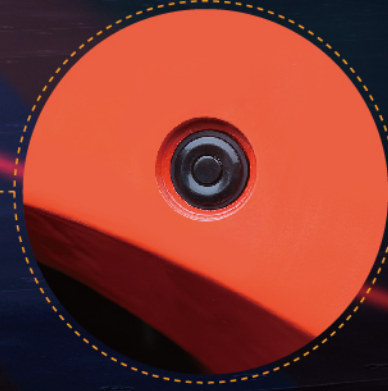

可选配三边灯带、后工作灯、蓝光灯、灭火器、警示灯、倒车影像及雷达等非标选项, 作业更安全

智能舒适



隐藏式门架管路+宽视野门架

可靠的专用仪表

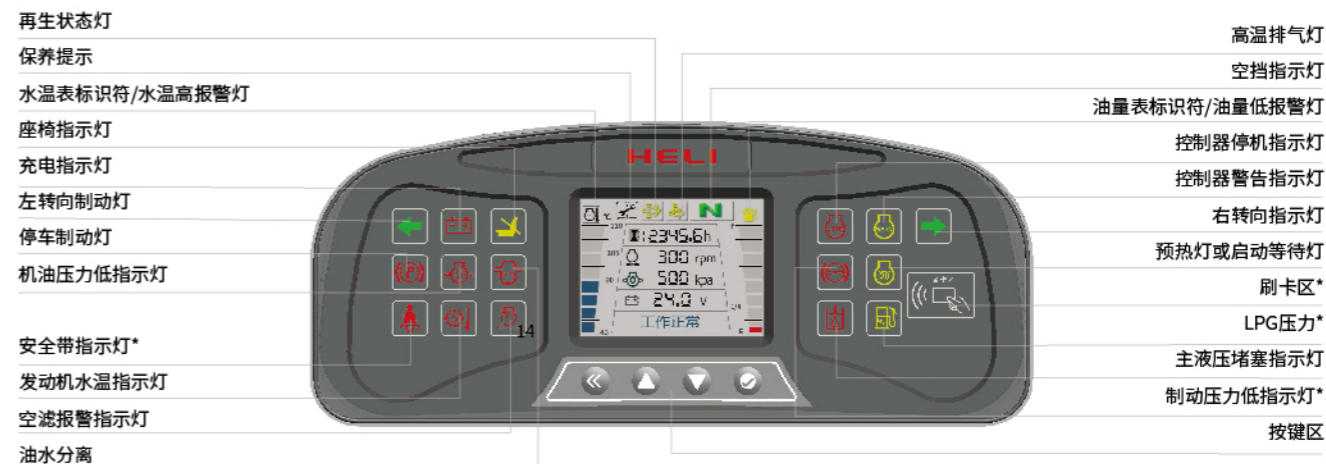

可靠的专用仪表将整车运行状态、故障检测等重要信息完整地显示出来，使操作者更直观、方便地了解车辆状态。
*: 部分车型选项。

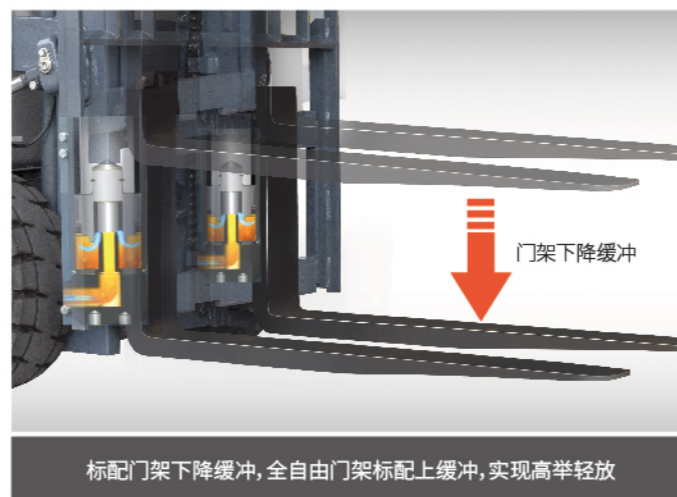

标配门架下降缓冲，全自由门架标配上缓冲，实现高举轻放



标配折叠座椅，释放顶部空间

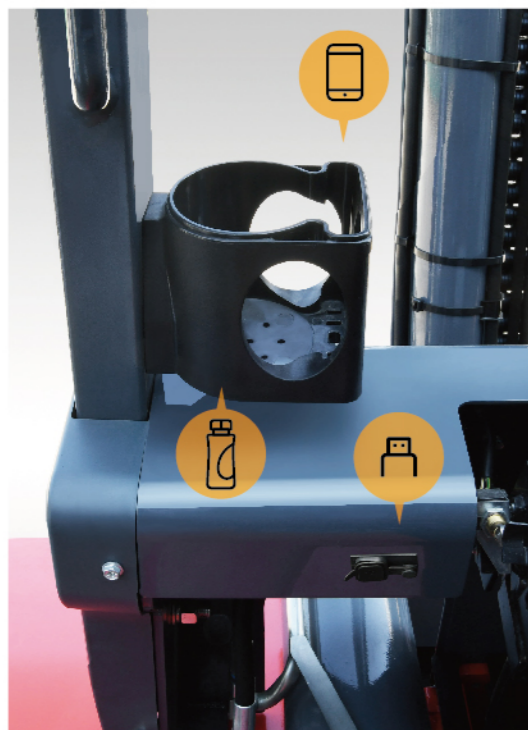

标配水杯座，USB接口

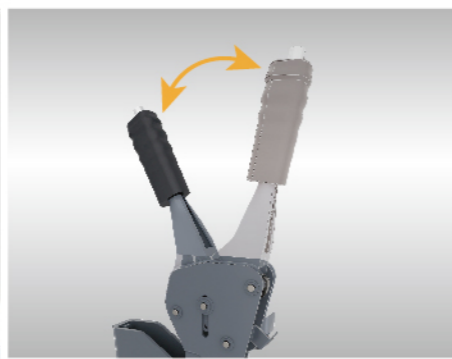

棘齿式手制动



增加LED前大灯，进箱操作更方便



电液换向手柄



集成式灯光手柄开关



大转角转向桥，降低叉车转弯半径

维保便捷



大开启角度引擎盖

可拆除式三角侧罩

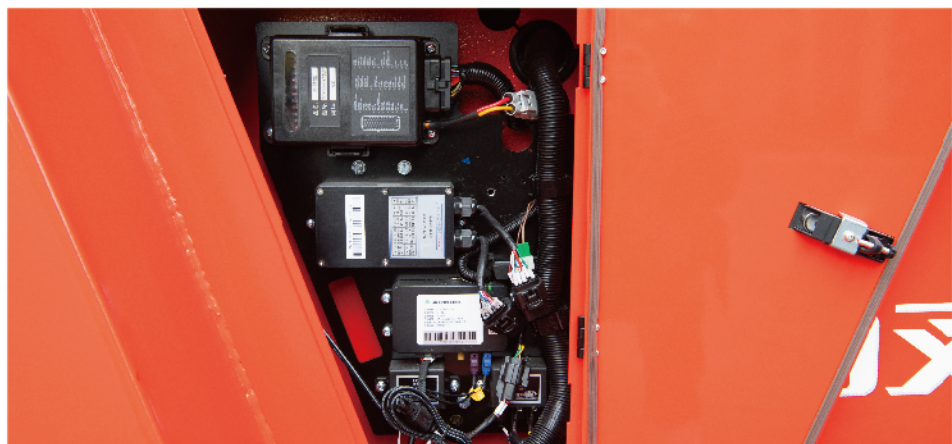

集成式电器柜, 防尘防水, 易检修



水箱支撑杆, 开启角度可达80°, 便于对散热器的检查



尾气后处理易于取出, 便于定期维保

制造商和技术参数						
1.0	制造商	HELI				
2.0	型号	CPCD60	CPCD70	CPCD80	CPCD100	
3.0	配置号	QC1K2-X				
特性						
4.01	额定载荷	kg	6000	7000	8000	10000
4.02	载荷中心距	mm	600			
4.03	动力方式		柴油			
4.04	驾驶方式		坐驾式			
4.05	前悬距	x mm	580	585	590	700
4.06	轴距	y mm	2400		2400	2850
4.07	自重(含油水)	kg	8770	9370	10200	12300
尺寸参数						
5.01	门架倾角(前倾/后倾)	α/β °	6/12		10/12	
5.02	门架全高(货叉落地,门架垂直)	h1 mm	2210		2190	
5.03	自由起升高度	h2 mm	840		960	
5.04	起升高度(标准)	h3 mm	2500		2100	
5.05	作业时最大高度(带挡护架)	h4 mm	3900		3345	
5.06	全高(护顶架)	h6 mm	2200		2230	
5.07	座椅SIP点高度(到地面)	h7 mm	1300		1330	
5.08	牵引销高度	h10 mm	390			
5.09	挡货架高(门架货叉面算起)	h13 mm	1350	1345	1340	/
5.10	最小离地间隙(门架处)	m1 mm	160		200	
5.11	全长(带货叉)	L1 mm	4850	4890	5020	5440
5.12	全长(不带货叉)	L2 mm	3630	3670	3800	4220
5.13	全宽	b1 mm	2044		2020	
5.14	货叉外侧间距(最大/最小)	b5 mm	300-1845		470-1730	
5.15	前轮距	b10 mm	1520			
5.16	后轮距	b11 mm	1700			
5.17	货叉尺寸:厚x宽x长	s/e/l mm	60x150x1220	65x150x1220	70x150x1220	80x175x1220
5.18	最小直角堆垛通道宽度	Ast mm	5280	5350	5470	6060
5.19	最小转弯半径(外侧)	Wa mm	3300	3350	3400	3940
性能						
6.01	最大行驶速度	km/h	28/30	28/30	28/30	28/30
6.02	起升速度(满载/空载)	mm/s	500/530	500/530	450/480	330/350
6.03	下降速度(满载/空载)	mm/s	空载 WITHOUT LOAD \geq 300 满载 WITH FULL LOAD \leq 600			
6.04	最大牵引力(满载)	kN	70	70	70	70
6.05	最大爬坡度(满载/空载)	%	35/20	32/20	30/20	23/20
轮胎						
7.01	车轮数量(前/后)		4X/2			
7.02	轮胎类型(前/后)		充气胎			
7.03	轮胎尺寸(前)		8.25-15-14PR		8.25-20-14PR	
7.04	轮胎尺寸(后)		8.25-15-14PR		9.00-16-14PR	
内燃机						
8.01	制造商/型号		全柴S45-130C41博世共轨(国四)			
8.02	额定功率	Kw/rpm	95.6/2200			
8.03	最大扭矩	Nm/rpm	540/1400-1650			
8.04	缸数-缸径x行程/排量	/L	4-105x124/4.3			
8.05	燃油箱容量	L	140			
其它						
9.01	变速箱型式		液力传动—电液换向			
9.02	挡位数(前/后)		2/2			
9.03	行车制动器		动力制动-踏板式			
9.04	停车制动器		机械-手制动杆式			
9.05	液压系统压力	mpa	21	21	23	23
9.06	蓄电池(电压/容量)	V/Ah	2x12/80			

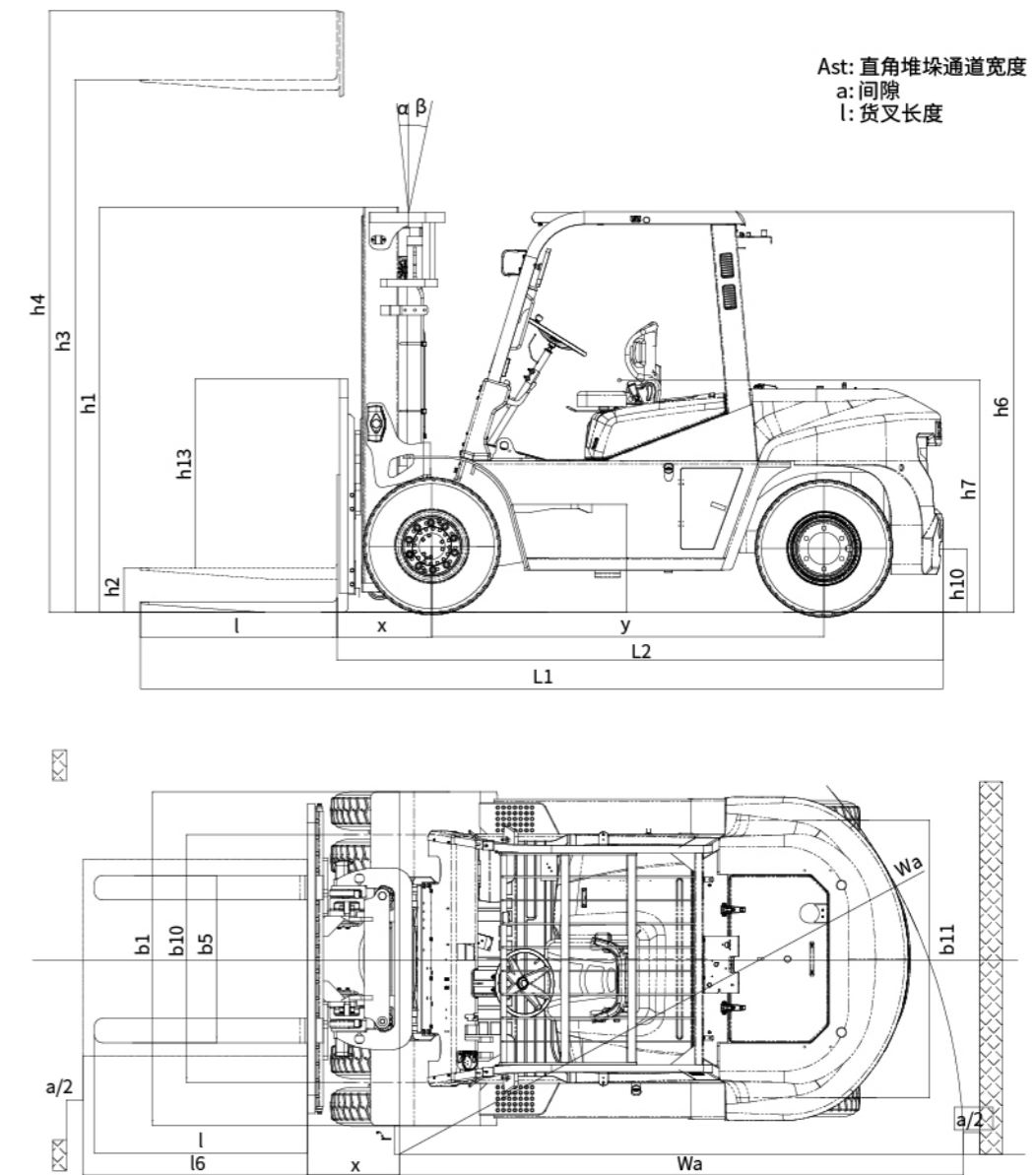

载荷曲线图

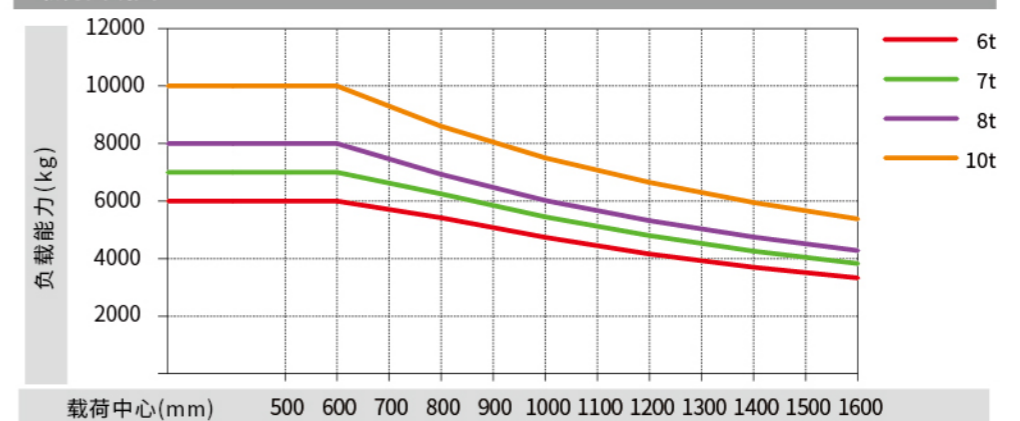

注: 竖轴表示承载量, 横轴表示载荷中心。载荷中心是从货叉正面计算起, 标准载荷的基点是指负荷边长为1000毫米的立方体中心位置。当门架前倾、使用非标准货叉或装载超过正常宽度的负荷时, 将会使承载量减少。通过负荷曲线图, 能及时地了解各种载荷中心时的承载能力。

6-8t 宽视野基本型门架

门架型号	最大起升高度 (mm)	承载能力(载荷中心为600mm)(Kg)			门架全高(货叉落地, 门架垂直)(mm)	自由起升高度 (带挡货架)(mm)	整车自重(kg)			门架倾角 (°)α/β
		CPCD60	CPCD70	CPCD80			CPCD60/70/80	CPCD60/70/80	CPCD60	
M220	2200	6000	7000	8000	2080	160/165/170	8870	9470	10300	6/12

注:带内置侧移器时起重量减200kg;带外置侧移器时起重量减300kg。

6-8t 宽视野二级全自由门架

门架型号	最大起升高度 (mm)	承载能力(载荷中心为600mm)(Kg)			门架全高(货叉落地, 门架垂直)(mm)	自由起升高度 (带挡货架)(mm)	整车自重(kg)			门架倾角 (°)α/β
		CPCD60	CPCD70	CPCD80			CPCD60/70/80	CPCD60/70/80	CPCD60	
ZM220	2500	6000	7000	8000	2060	690	8744	9344	10174	6/12
ZM250	2500	6000	7000	8000	2210	840	8770	9370	10200	6/12

注:1) 不带挡货架自由起升+270mm;

2) 带内置侧移器时起重量减200kg;带外置侧移器时起重量减300kg。

6-8t 宽视野三级全自由门架

门架型号	最大起升高度 (mm)	承载能力(载荷中心为600mm)(Kg)			门架全高(货叉落地, 门架垂直)(mm)	自由起升高度 (带挡货架)(mm)	整车自重(kg)			门架倾角 (°)α/β
		CPCD60	CPCD70	CPCD80			CPCD60/70	CPCD60/70	CPCD60	
ZSM320	2500	5600	6200	-	2210	840	9450	10050	10880	6/6
ZSM360	2500	5600	6200	-	2210	840	9470	10070	10900	6/6

注:不带挡货架自由起升+270mm。

10t 宽视野基本型门架

门架型号	最大起升高度 (mm)	承载能力(载荷中心为 600mm)(Kg)	门架全高(货叉落地, 门架垂直)(mm)	自由起升高度 (带挡货架)(mm)	整车自重(kg)	门架倾角 (°)α/β
		CPCD100				
M220	2000	10000	2190	200	12500	10/12

注:带内置侧移器时起重量减200kg。

10t 宽视野二级全自由门架

门架型号	最大起升高度 (mm)	承载能力(载荷中心为 600mm)(Kg)	门架全高(货叉落地, 门架垂直)(mm)	自由起升高度 (带挡货架)(mm)	整车自重(kg)	门架倾角 (°)α/β
		CPCD100				
ZM210	2100	10000	2190	960	12300	10/12

注:1) 10t不带挡货架;

2) 带内置侧移器时起重量减200kg。

注:上述表格中整车自重为配全柴S45发动机的重量。

选项表(1)

配置选项		进箱车
包装方式	合力包装	●
节能环保	满足最新排放动力(国四)	●
	负载敏感转向与双泵合流	●
智能安全	液压力制动	●
	倾斜油缸自锁阀	●
	倒车蜂鸣器	●
	倒车语音喇叭(中文)	○
	倒车雷达及影像	○
	装配超速报警(限速值可调)	○
	操作者感知系统(行走OPS)	●
	操作者感知系统(全套OPS)	○
	FICS合力车联网基本版(国内)	●
	电源总开关	○
	机油压力报警指示灯	●
	油水分离器指示灯	●
	充电指示灯	●
	水温表	●
	空挡启动开关	●
	装灭火器	○
	火花熄灭器	○
带锁加油盖	●	
机罩加锁	○	
可靠性	干式制动驱动桥	●
	湿式制动驱动桥(强制散热)	○
	液压油散	○
	9寸双滤芯空滤器(带压力报警)	●
	自排灰粗滤	○
	干式双空滤器	○
舒适便利	电液换向	●
	方向盘带手柄球(带HELI字样)	●
	方向盘无手柄球(带HELI字样)	○
	全液压力转向	●
	后起升缸下缓冲,前起升油缸上缓冲	●
	起升油路限速阀	●
	人机交互式液晶仪表	●
	电风扇	○
	USB接口	●
	两侧倒车镜	●
	上车把手	●

选项表(2)

配置选项		进箱车
驾驶室/ 挡风类	前挡风玻璃(带雨刮器)	○
	后挡风玻璃(不带雨刮器)	○
	玻璃顶棚	○
	贴片式驾驶室	○
起重系统	单冷空调	○
	冷暖两用空调	○
	暖风机	○
	基本型宽视野门架	○
	二级宽视野全自由门架	●
灯光类	三级宽视野全自由门架	○
	挂钩式货叉架(6/7/8t)	●
	液力调距叉(10t)	●
	挡货架(6/7/8t)	●
	非标准系列货叉及属具	○
	全车LED灯	●
轮胎	LED后工作灯	○
	车后方蓝光灯	○
	三边蓝色条形灯	○
	三边红色条形灯	○
	配装LED闪光警示灯(装配式)	○
	配装LED旋转式警示灯(装配式)	○
	配装LED旋转蜂鸣式警示灯(装配式)	○
	充气轮胎	●
	实心轮胎	○
	其它	公制螺纹
中位排气		●
高排气		○
配装配重通风口防护网		○
配装配重、门架吊具		○
转向油缸护套		●
倾斜缸护套		○
配通用钥匙		●
配通用钥匙(2把)		○
配通用钥匙(4把)		○
牵引装置	●	
随车工具箱	●	
用户定制颜色	○	

注:“●”标配;“○”选配;“-”不可选